

BLITZ

ЗАТОЧНОЕ УСТРОЙСТВО BLITZ PRO
РУКОВОДСТВО ПО ЭКСПЛУАТАЦИИ

TSPROF BLITZ PRO SHARPENING DEVICE
USER MANUAL



РУССКИЙ ЯЗЫК

Содержание:

1. Назначение.....	3
2. Технические характеристики.....	3
3. Требования безопасности.....	4
4. Конструкция.....	5
5. Подготовка к работе.....	6
6. Порядок работы.....	12
7. Чистка и уход.....	14
8. Хранение и транспортирование.....	14
9. Утилизация.....	14
10. Гарантийные обязательства.....	15
Свидетельство о приемке и продаже.....	31

ВНИМАНИЕ!

Перед первым использованием внимательно прочтите настоящее Руководство по эксплуатации. Неправильная эксплуатация устройств может привести к травмам и поломке устройства.

Производитель не несет ответственности за ущерб, вызванный неправильной эксплуатацией устройств.

1. НАЗНАЧЕНИЕ

- ♦ Устройство заточное TSPROF BLITZ PRO (далее устройство) обеспечивает двустороннюю заточку ножей без переустановки, правку и доводку заточных граней лезвий.
- ♦ Устройство позволяет простыми поступательными движением абразива обеспечить заданные углы заточки ножей в большом диапазоне углов абразивами разной толщины.
- ♦ Устройство предназначено для использования в бытовых условиях с температурой окружающей среды от 5 до 35 °С.

2. ТЕХНИЧЕСКИЕ ХАРАКТЕРИСТИКИ

Характеристика	Значение
Толщина затачиваемых ножей в обухе, мм	до 4.5
Длина лезвия затачиваемых ножей, мм	до 280
Длина применяемых абразивов, мм	до 150
Толщина абразивов, мм	3 - 15.6
Габаритные размеры устройства, ВхДхШ, мм*	113x130x134
Вес устройства, г	1550
Максимальный угол заточки (на сторону)	35°
Минимальный угол заточки (на сторону)	8°

* без держателя абразива и в сложенном состоянии

СМОТРИТЕ ВИДЕО
ИНСТРУКЦИЮ:



3. ТРЕБОВАНИЯ БЕЗОПАСНОСТИ

- ❖ Для безопасного использования устройства внимательно изучите настоящее руководство по эксплуатации.
- ❖ Устройство не предназначено для использования лицами (включая детей) с пониженными физическими, психическими или умственными способностями или при отсутствии у них опыта или знаний, если они не находятся под контролем или не проинструктированы об использовании лицом, ответственным за их безопасность.
- ❖ Дети должны находиться под присмотром для недопущения игры с устройством.
- ❖ Перед началом работы с устройством подготовьте рабочее место, освободив его от посторонних предметов.
- ❖ Убедитесь в устойчивости устройства на столе. При необходимости закрепите устройство струбциной за край стола.
- ❖ Не работайте с устройством при плохом освещении.
- ❖ Не прикладывайте чрезмерного усилия к ножу во время работы. Даже при грубой обработке достаточно легкого нажатия для снятия металла.
- ❖ При работе с устройством рекомендуется использовать перчатки с защитой от порезов.
- ❖ Помните, что лезвие ножа при неаккуратном отношении может привести к травмам.
- ❖ Не оставляйте без присмотра подготовленное к работе устройство, открытое, не зачехленное лезвие ножа в зоне доступа детей и животных.

4. КОНСТРУКЦИЯ

- | | |
|--------------------------------|---|
| 1. Подставка | 10. Шарнирный узел |
| 2. Зажим абразива подвижный | 11. Компенсатор толщины абразива |
| 3. Рукоятка | 12. Винт фиксации корпуса поворотного механизма |
| 4. Держатель абразива | 13. Корпус поворотного механизма |
| 5. Рамка поворотного механизма | 14. Регулятор угла заточки |
| 6. Зажимы ножа, 2 шт. | 15. Рама |
| 7. Зажим абразива не подвижный | 16. Рычаг переворота |
| 8. Соединительная муфта | 17. Фиксатор |
| 9. Шарнир | |

Особенности конструкции TSPROF BLITZ PRO:

- ♦ складной шарнирный узел (10) и разборный держатель абразива (4), уменьшающие габаритные размеры устройства при транспортировании и хранении;
- ♦ поворотный механизм, меняющий сторону ножа при заточке без его переустановки с сохранением углов заточки после поворота;
- ♦ микроподвод для финишной заточки;
- ♦ сохранение положения режущей кромки ножа в пространстве при изменении угла заточки регулятором (14);
- ♦ регулируемый по высоте шарнир (9), позволяющий свободно отводить держатель абразива из зоны заточки и расширить диапазон углов заточки.

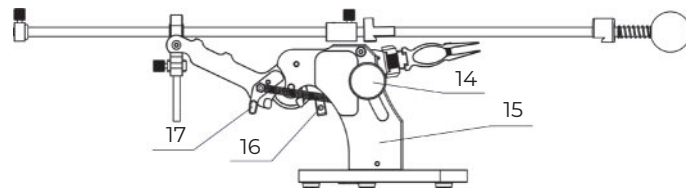
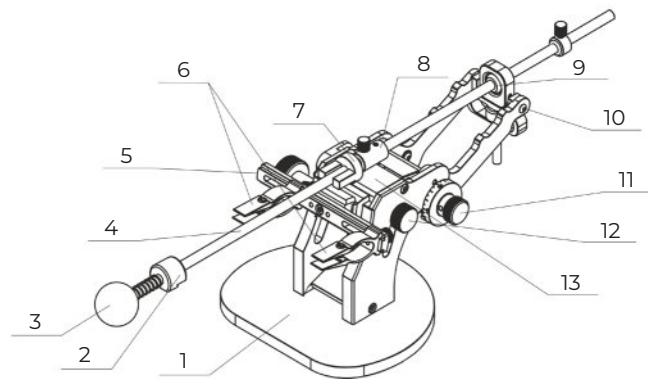

(рис. 1)

5. ПОДГОТОВКА К РАБОТЕ

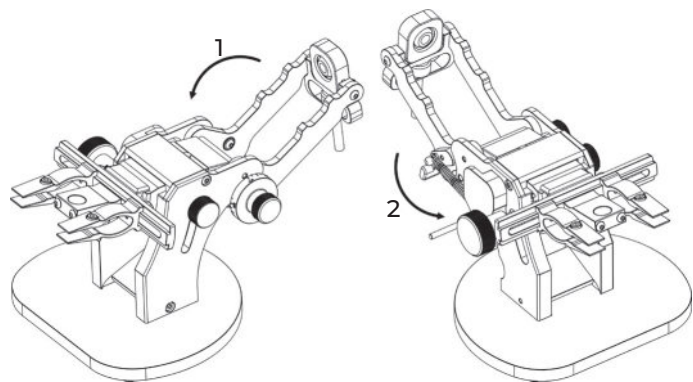

(рис. 2)

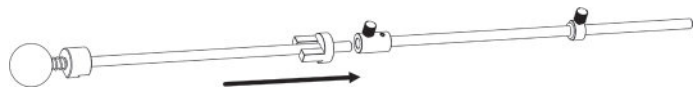

(рис. 3)

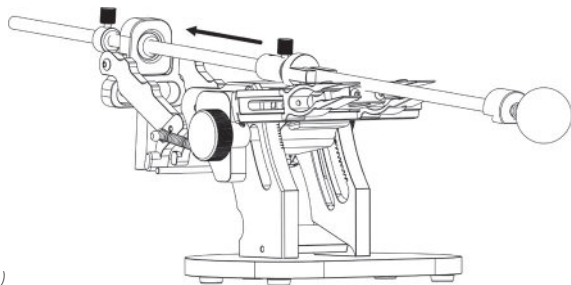

(рис. 4)

Номера составных частей в тексте указаны в (стр.5, рис. 1).

5.1 Раскройте шарнирный узел (10) в рабочее положение и, преодолевая сопротивление пружины, поверните фиксатор (17) против часовой стрелки до упора (рис. 2).

5.2 Вставьте держатель абразива (4) в соединительную муфту (8) и зафиксируйте его винтом (рис. 3).

5.3 Вставьте собранный держатель абразива в шарнирный узел (10) (рис. 4).

5.4 Установите абразив нужной зернистости в держатель абразива, для чего оттяните зажим абразива подвижный (2) в сторону рукояти (3), вставьте абразив и отпустите зажим (рис. 5).

Для установки абразива другой длины, чем в комплекте поставки, ослабьте с помощью шестигранного ключа 1,5 мм винт второго упора, выставьте упор в нужное положение, затяните винт (рис. 6).

5.5 Установите компенсатор (11) в положение, равное толщине абразива. Толщине абразива в миллиметрах соответствуют деления на ручке компенсатора, цена деления 0,5 мм. Если абразив наклеен на бланк, компенсатор устанавливается в положение, равное сумме толщин абразива и бланка (рис. 7). Компенсатор (11) также может использоваться для формирования микроподводов на лезвии ножа, при этом цена деления соответствует 0,13°.

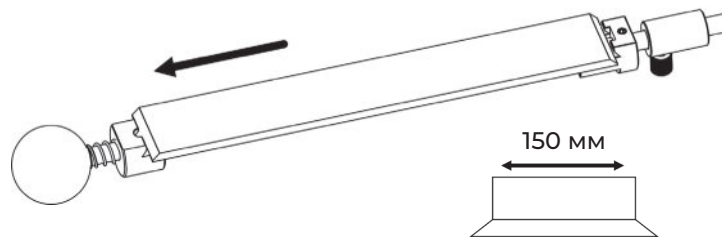

(рис. 5)

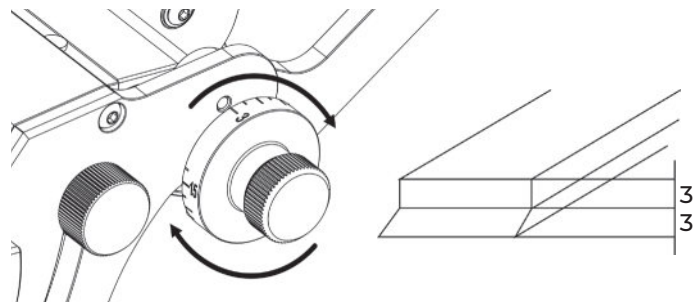
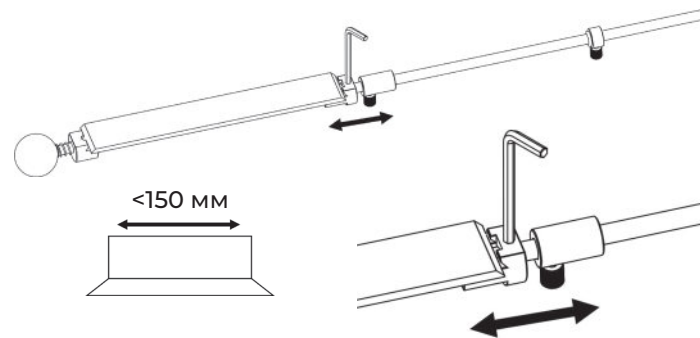

(рис. 7)

160 x 210 мм



Длинные кухонные ножи

140 x 170 мм



Охотничьи + складные



Складные



Мультитулы

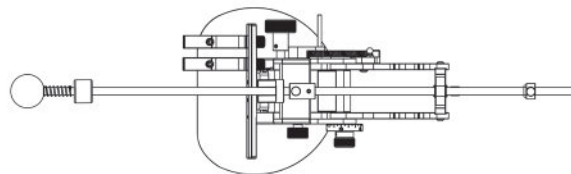
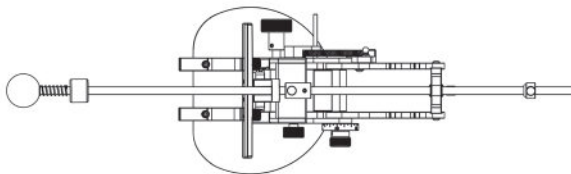
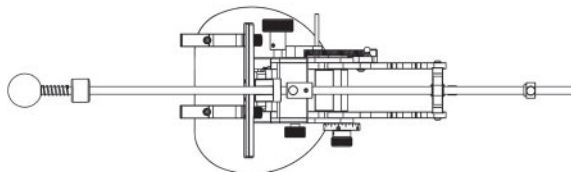
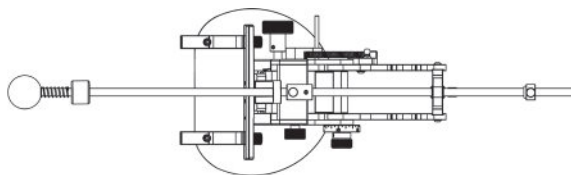

5.6 Установка зажимов.

Для заточки разных по длине и форме ножей в устройстве предусмотрена переустановка зажимов (6) (рис. 8)

Переустановки зажимов в выбранном варианте производятся следующим образом:

- ♦ ослабить винт-барашек (12);
- ♦ разместите зажим на требуемой позиции (рис. 9);
- ♦ затяните винт-барашек;
- ♦ для максимальной фиксации воспользуйтесь L-образным ключом (рис. 11);

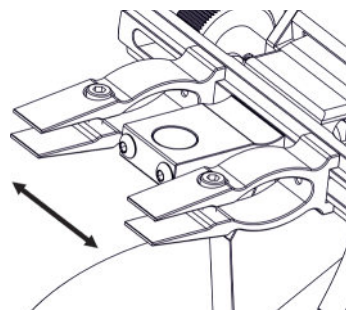

(рис. 9)

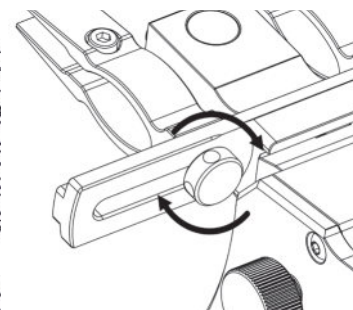

(рис. 10)

5.7 Установка угла заточки производится регулятором (14), который перемещает корпус (13), меняя угол между ножом и абразивом. Углы заточки отображаются шкалой с пиктограммами основных видов ножей (рис.12) и приведены в таблице:

Пиктограмма	Вид ножа	Диапазон углов заточки на сторону
	Филейный нож	8 - 13 °
	Кухонный нож	13 - 18 °
	Охотничий нож, EDC-нож	18 - 22 °
	Рубящий нож	22 - 25 °

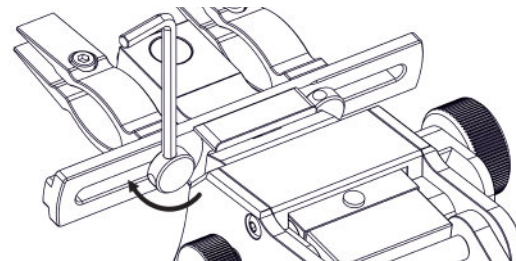

(рис. 11)

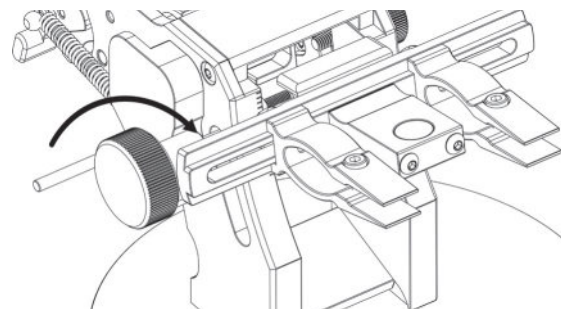

(рис. 12)

Углы заточки в таблице справедливы при установке компенсатора (11) в положение, соответствующие толщине абразива (см. п. 6.5) и расстоянию режущей кромки ножа от края губок зажимов 17 мм (ширина ножа от 20 до 36 мм).

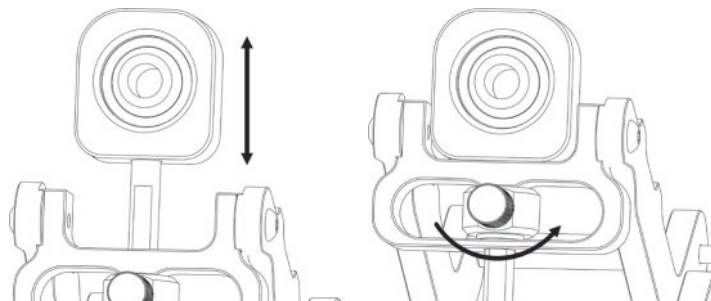

(рис. 13)

Регулятором (14) указатель шкалы устанавливается напротив или около соответствующей пиктограммы. Углы заточки в таблице справедливы при установке компенсатора (11) в положение, соответствующие толщине абразива (см. п. 6.5) и расстоянию режущей кромки ножа от края губок зажимов 17 мм.

При необходимости заточки на угол свыше 25° на сторону воспользуйтесь выдвигаемым шарнирным узлом. Выдвиньте шарнирный узел на необходимую высоту (рис.) и зафиксируйте его винтом (рис. 13). Измерение угла в таком случае производится при помощи разметки маркером (см. п. 6.2), либо же при помощи электронного угломера, установленного на площадку для угломера (приобретаются отдельно).

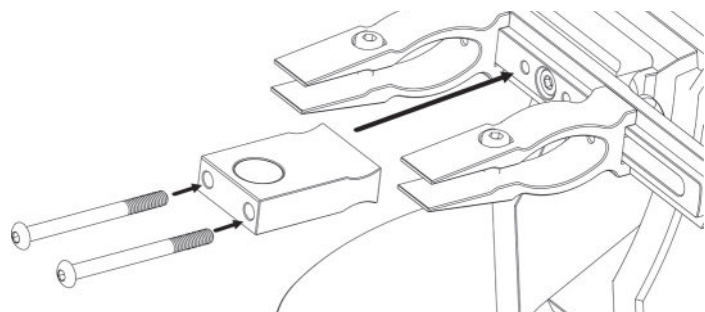

(рис. 14)

Установка площадки для угломера:

- ♦ Совместите отверстия на площадке с крепежными отверстиями на рамке устройства (рис. 14)
- ♦ С помощью винтов зафиксируйте площадку на рамке (рис. 14)

Использование угломера:

- ♦ Примерно установите шарнирный узел на необходимую высоту. Шарнирный узел позволяет добавить к углу заточки от 0 до 10°.
- ♦ Установите держатель с абразивом на нож, перпендикулярно режущей кромке (рис. 15). Компенсатор толщины абразива при этом должен быть выставлен в правильное положение, см. п. 5.6.

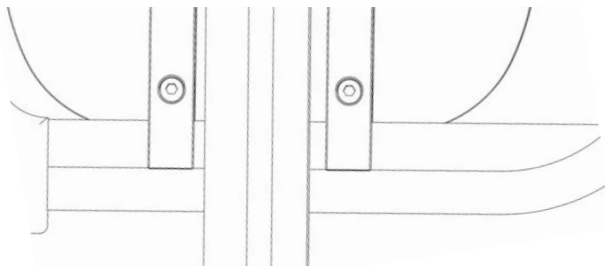

(рис. 15)

- ◆ Разместите угломер магнитным основанием на неподвижном упоре и обнулите показания угломера (рис. 16)
- ◆ Переместите держатель с абразивом в сторону и установите угломер на площадке для угломера. Регулятором установите необходимый угол. (рис. 17)

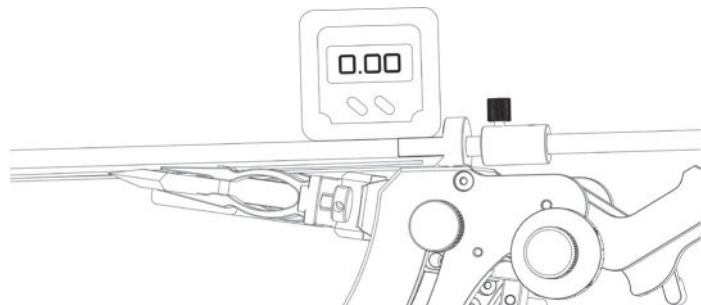

(рис. 16)

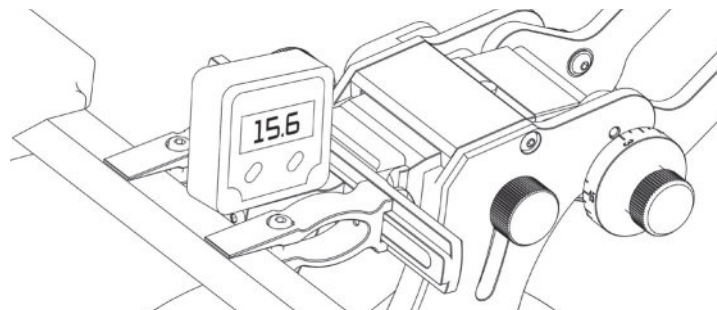

(рис. 17)

6. ПОРЯДОК РАБОТЫ

6.1 Выберите вариант установки зажимов, соответствующий форме и размеру вашего ножа. Установите нож в зажимы так, чтобы вылет лезвия за края губок был максимально близок к 17 мм. Затяните винты зажимов отверткой для зажимов 2 мм из комплекта поставки. Губки зажима должны плотно без зазоров прилегать к ножу, однако чрезмерного усилия при затягивании прилагать не нужно, чтобы не повредить губки и винты зажимов (рис. 18).

**только для ножа шириной максимум 36 мм*

Если лезвие ножа тоньше 1,5 мм, замените винты в зажимах на винты M2,5x6 из комплекта поставки.

6.2 Закрепите абразив нужной зернистости в держатель (см. п.6.4) и установите компенсатор (11) в соответствующее положение (см. п.6.5). Для того, чтобы попасть в угол, на который нож был заточен, нанесите маркером краску на заточную грань ножа, проведите по ней абразивом и, ориентируясь на след, отрегулируйте угол заточки таким образом, чтобы за одно движение краска вышлифовывалась по всей ширине заточной грани. Затяните винт (12), остатки краски удалите салфеткой (рис. 19).

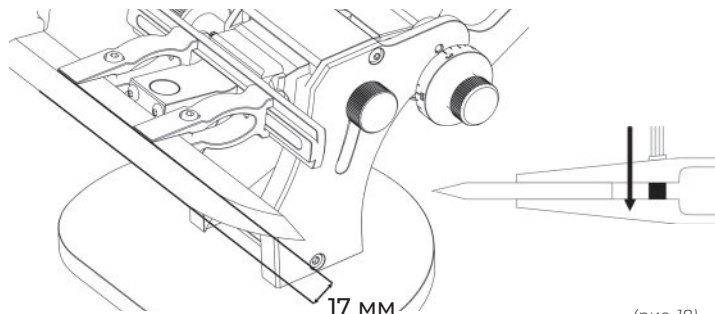

(рис. 18)

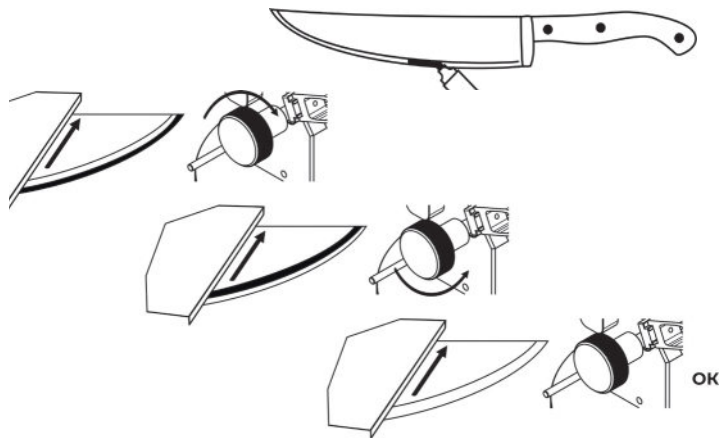

(рис. 19)

6.3 Заточите нож до появления заусенца по всей режущей кромке на обратной стороне, отведите держатель абразива (4) в сторону, потяните рычаг переворота (16) на себя и переверните рамку с ножом на 180°. Заточите вторую сторону ножа также до появления заусенца на обратной стороне (рис. 20).

6.4 Меняйте абразивы на более мелкие с повторением операции п. 6.3. Не забывайте выставлять компенсатор (11) в положение, соответствующее толщине абразива. В процессе заточки можно формировать микроподводы - компенсатором (11) увеличивать угол заточки на одно деление (0,13°). После окончания заточки протрите нож мягкой тканью.

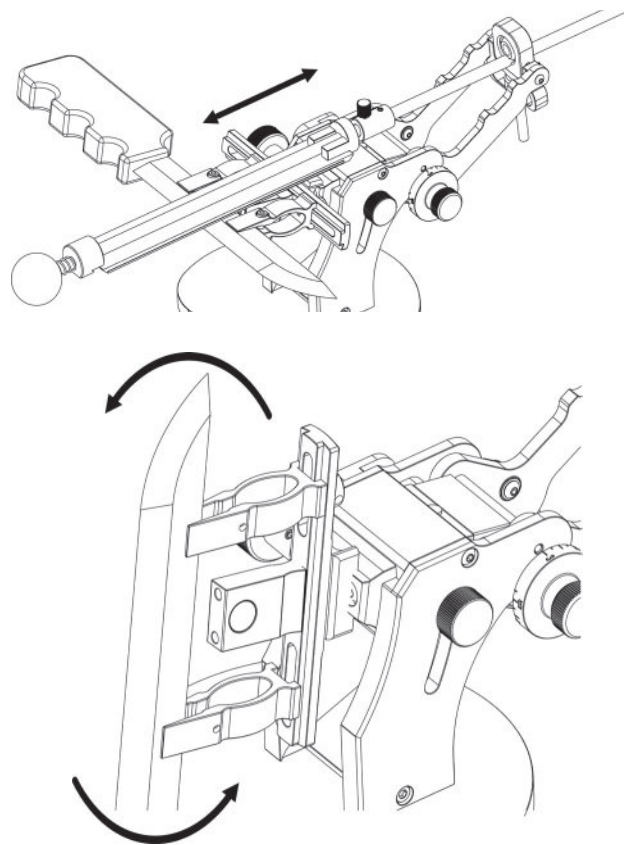

(рис. 20)

7. ЧИСТКА И УХОД

7.1 Чистку устройства от остатков абразива и металлической пыли проводите мягкой тканевой салфеткой после каждого использования.

7.2 Не допускается мытье устройства абразивными и моющими средствами и под струей воды.

7.3 Для исправной работы внутренних механизмов необходимо периодически смазывать устройство индустриальным маслом. При поставке некоторый запас масла в устройстве имеется. В дальнейшем нужно раз в 2-3 месяца добавлять 2 капли масла в масляный резервуар, закрытый резиновой пробкой. Для удобства используйте шприц (рис. 21).

С такой же периодичностью смазывайте винты зажимов (6)

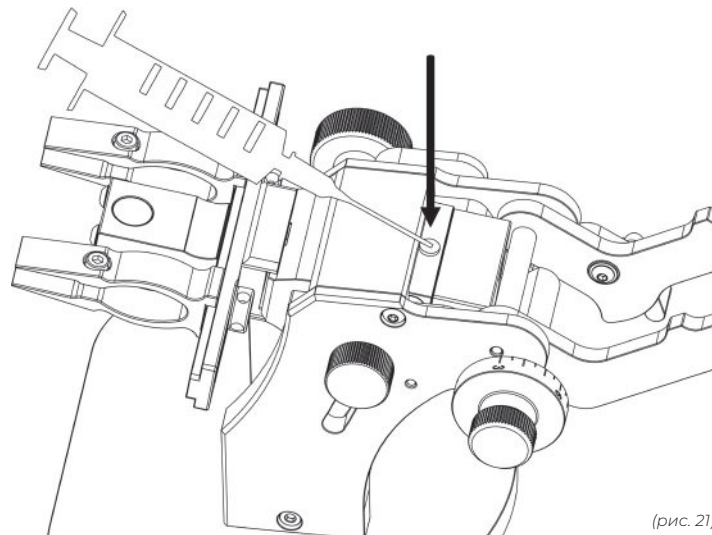

(рис. 21)

8. ХРАНЕНИЕ И ТРАНСПОРТИРОВАНИЕ

Храните устройство в упаковке или защищенном от пыли месте при температуре от +1 до +40°C. Допускается транспортирование всеми видами транспорта при температуре от -40 до +50°C. В случае транспортирования устройства при отрицательных температурах его использование допускается только после нахождения в течение не менее 3 часов в помещении с рекомендованным интервалом температур.

9. УТИЛИЗАЦИЯ

Утилизацию устройства и упаковки осуществляйте в порядке, установленном нормами и правилами в области обращения с отходами производства потребления. При наличии возможности бумажные, полимерные, металлические отходы утилизировать в предназначенные для этих материалов контейнеры.

10. ГАРАНТИЙНЫЕ ОБЯЗАТЕЛЬСТВА

Актуальные условия гарантии указаны на сайте Производителя. Приоритет в случае расхождений имеют условия, размещенные на сайте Производителя:
<https://tsprof.com/help/warranty/>

Гарантийный срок на изделие составляет 1 год с даты продажи, но не более 1,5 лет с момента изготовления.

Гарантийный срок может быть продлен согласно специальным программам от Производителя. Датой продажи является дата оформления товарно-транспортных документов и/или дата заполнения гарантийного талона.

Настоящая гарантия даёт право Покупателю на бесплатный ремонт изделия в случае обнаружения дефектов, связанных с материалами и сборкой. Гарантийный, а также негарантийный и послегарантийный ремонт производится непосредственно у Производителя.

Гарантия не распространяется на упаковочные материалы.

Гарантийный ремонт частично или полностью разобранного оборудования исключен.

Такой ремонт возможен на платной основе.

ГАРАНТИЙНЫЙ РЕМОНТ НЕ ОСУЩЕСТВЛЯЕТСЯ В СЛЕДУЮЩИХ СЛУЧАЯХ:

- ♦ при использовании оборудования не по назначению, указанному в инструкции по эксплуатации;
- ♦ при внешних механических повреждениях оборудования;

- ♦ при возникновении недостатков вследствие несоблюдения правил хранения и транспортировки, обстоятельств непреодолимой силы, а также неблагоприятных атмосферных или иных внешних воздействий на оборудование, таких как дождь, снег, повышенная влажность, нагрев, агрессивные среды и др.;
- ♦ при возникновении повреждений из-за несоблюдения предусмотренных инструкцией условий эксплуатации или самостоятельного внесении конструктивных изменений;
- ♦ при попадании в оборудование посторонних предметов;
- ♦ при возникновении недостатков и поломок вследствие несвоевременности проведения планового технического и профилактического обслуживания, включая чистку и смазку оборудования в соответствии с предписаниями инструкции по эксплуатации.

Настройка, регулировка, техническое и профилактическое обслуживание оборудования (например: чистка, промывка, смазка, замена технических жидкостей) не является гарантийной услугой и оказывается на платной основе.

Оборудование снимается с гарантии в случае нарушения правил эксплуатации, указанных в инструкции по эксплуатации.

Для направления изделия на гарантийное, негарантийное, послегарантийное обслуживание обязательно направить рекламацию на service@tsprof.com

Адрес для отправки изделия: Россия, Удмуртская Республика, 426065, г. Ижевск, ул. 10 лет Октября, 80, офис 405, ООО «Техностудия Профиль».

ENGLISH

Content:

1. Purpose.....	17
2. Technical characteristics.....	17
3. Safety requirements.....	18
4. Construction.....	19
5. Preparing for work.....	20
6. Operating procedure.....	26
7. Cleaning and maintenance.....	28
8. Storage and transportation.....	28
9. Utilization.....	28
10. Warranty obligations.....	29
Certificate of acceptance and sale.....	31

ATTENTION!

Please read these operating User Manual carefully before using the device. Improper operation of the devices may result in personal injury and damage to the device.

The manufacturer is not responsible for damages caused by improper use of the devices.

1. PURPOSE

- ◆ The TSPROF BLITZ PRO sharpening device (hereinafter referred to as the device) provides double sided sharpening of knives (without resetting), grinding and finishing of the sharpening edges of the blades.
- ◆ The device allows to get the specified knife sharpening angles with simple translational movements of abrasives of different thickness.
- ◆ The device is intended for use in domestic conditions with an ambient temperature from 5 to 35°C.

2. TECHNICAL CHARACTERISTICS

Characteristic	Value
Thickness of sharpened knives in the spine, mm	up to 4.5
Blade length of sharpened knives, mm	up to 280
Length of the abrasives, mm	up to 150
Thickness of the abrasives, mm	3 - 15.6
Dimensions of the device, HxLxW, mm*	113x130x134
Device weight, g	1550
Maximum sharpening angle (per side)	35°
Minimum sharpening angle (per side)	8°

*without abrasive holder in the folded state

WATCH VIDEO
INSTRUCTION:



3. SAFETY REQUIREMENTS

- ◆ For safe use of the device, please read these User Manual carefully.
- ◆ The device is not intended for use by persons (including children) with reduced physical or mental capabilities or lack of experience or knowledge, unless they have been supervised or instructed to use it by a person responsible for their safety.
- ◆ Children must be supervised to avoid playing with the device.
- ◆ Before you start working with the device, prepare the work area, freeing it from extraneous objects.
- ◆ Make sure that the device is stable on the table. If necessary, secure the device with a clamp to the edge of the table.
- ◆ Do not operate the device in poor light.
- ◆ Do not apply excessive force to the knife during operation. Even with grinding, a light pressure is enough to remove the metal.
- ◆ When working with the device, it is recommended to use gloves with cut protection.
- ◆ Keep in mind that the blade of the knife may cause injury if handled carelessly.
- ◆ Do not leave unattended the device prepared for operation, open, not covered knife blade in the access area of children and animals.

4. CONSTRUCTION

- | | |
|----------------------------------|---|
| 1. Stand | 11. Adjusting knob of the thickness compensator |
| 2. Movable abrasive clamp | 12. Sharpening angle fixation thumbscrew |
| 3. Handle | 13. The rotary mechanism body frame |
| 4. Abrasive holder | 14. Sharpening angle adjuster |
| 5. Frame of the rotary mechanism | 15. Frame |
| 6. Knife clamps, 2 pcs. | 16. Flip lever |
| 7. Stationary abrasive clamp | 17. Lock |
| 8. Coupling | |
| 9. Hing | |
| 10. Hinged joint | |

The design Features of the TSPROF BLITZ PRO:

- ◆ folding hinged joint (10) and collapsible abrasive holder (4), reducing the overall dimensions of the device by transportation and storage;
- ◆ a rotary mechanism that changes the side of the knife when sharpening without resetting it, while preserving the sharpening angles after turning;
- ◆ secondary bevel sharpening finish;
- ◆ maintaining the position of the cutting edge of the knife in space when changing the sharpening angle with the adjuster (14);
- ◆ height-adjustable hinge (9) that allows you to freely remove the abrasive holder from the sharpening zone and expand the range of sharpening angles.

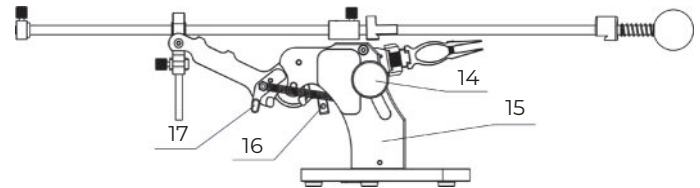
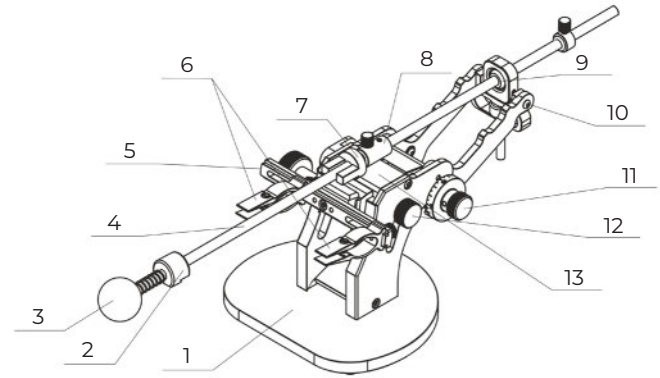

(fig. 1)

5. PREPARING FOR WORK

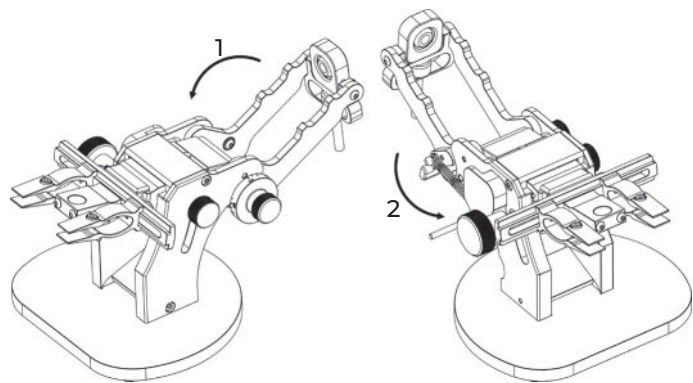

(fig. 2)

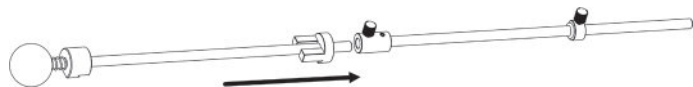

(fig. 3)

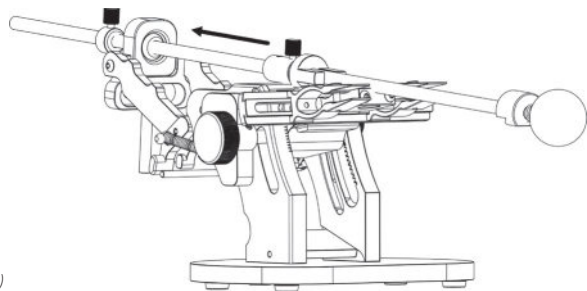

(fig. 4)

The numbers of component parts in the text are indicated by (fig. 1).

5.1 Open the hinged joint (10) to the working position and, overcoming the resistance of the spring, turn the lock (17) counterclockwise until it stops (fig. 2).

5.2 Insert the abrasive holder (4) into the coupling (8) and secure it with the screw (fig. 3).

5.3 Insert the assembled abrasive holder into the hinged joint (10) (fig. 4).

5.4 To install the abrasive of the desired grittiness in the abrasive holder, you have pull the movable abrasive clamp (2) towards the handle (3), insert the abrasive and release the clamp (fig. 5).

To install an abrasive of a different length than the supplied one, loosen the screw of the second stop with a 1.5 mm hex wrench, put the stop in the desired position, tighten the screw (Fig. 6).

5.5 Set the adjusting knob (11) to a position equal to the thickness of the abrasive. The thickness of the abrasive in millimeters corresponds to the divisions on the compensator handle, the scale division is 0.5 mm. If the abrasive is mounted on the blank, the compensator is set to the position equal to the sum of the thickness of the abrasive and the blank (fig. 7). The adjusting knob (11) can also be used to form micro-secondary bevels on the blade, with a scale division corresponding to 0.13°.

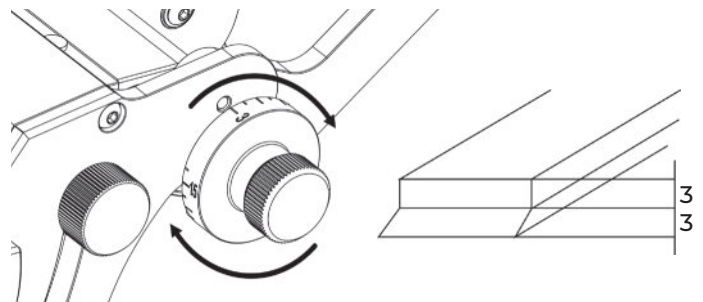
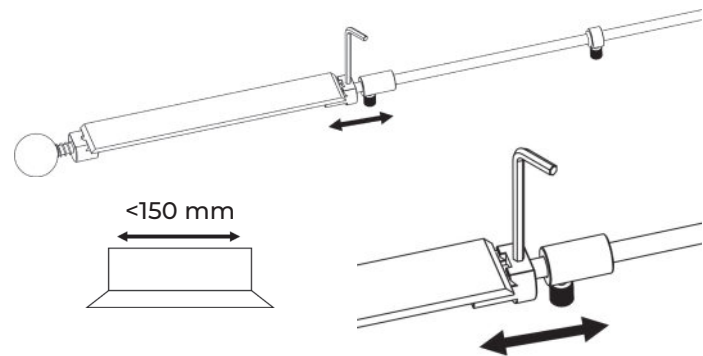
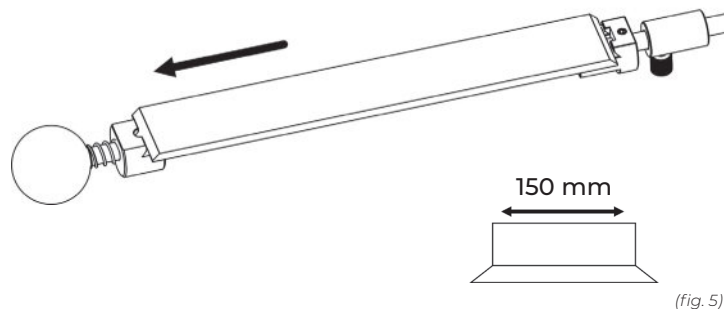

160 x 210 mm



Long kitchen knives

140 x 170 mm



Hunting + folding



Folding



Multitools

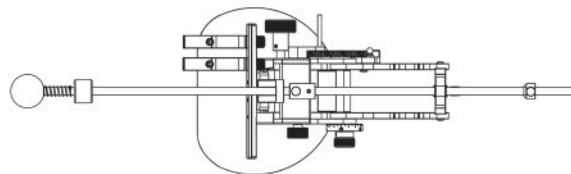
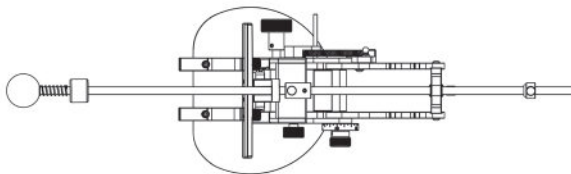
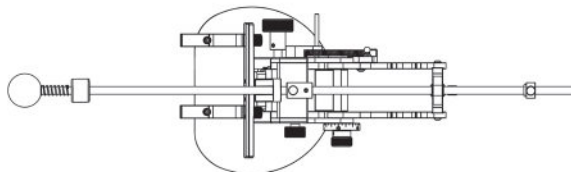
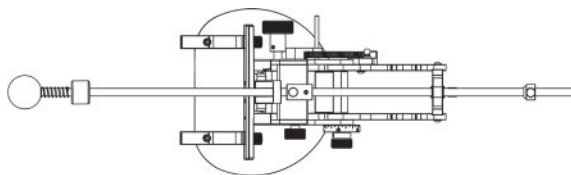

5.6 Installing clamps.





For sharpening knives of different lengths and shapes, the device provides the possibility of resetting the clamps. (6) (fig. 8)

(fig. 8)

Resetting the clamps in the selected version is performed as follows:

- ◆ loosen the thumbscrew (12);
- ◆ place the clamp at the desired position (fig. 9);
- ◆ tighten the thumbscrew;
- ◆ for a better fixation, use an L-shaped key (fig. 11);

5.7 Setting the sharpening angle is made by the regulator (14), which moves the body (13), changing the angle between the knife and the abrasive. Sharpening angles are displayed on a scale with icons of the main types of knives (fig. 12) and are shown in the table:

Icon	Type of the knife	The range of sharpening angles per side
	Fillet knife	8 - 13 °
	Kitchen knife	13 - 18 °
	Hunting knife, EDC-knife	18 - 22 °
	Chopping knife	22 - 25 °

The sharpening angles in the table are valid when installing the compensator (11) in a position corresponding to the thickness of the abrasive (see 6.5) and the distance of the cutting edge of the knife from the edge of the jaws of the clamps 17 mm (knife width from 20 to 36 mm).

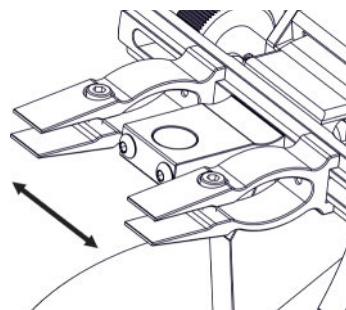

(fig. 9)

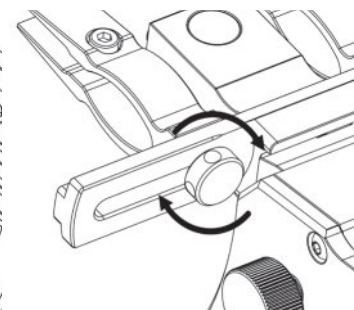

(fig. 10)

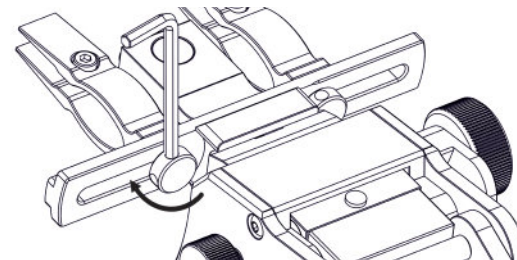

(fig. 11)

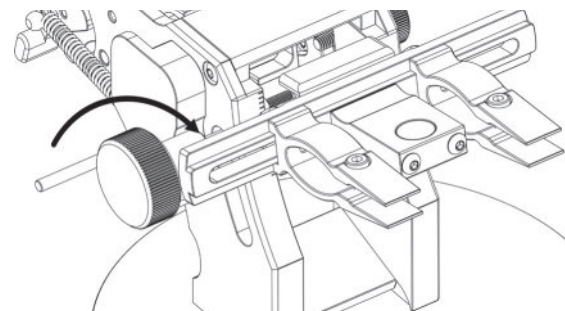

(fig. 12)

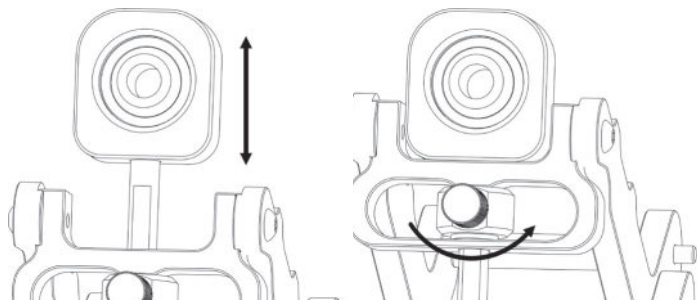

(fig. 13)

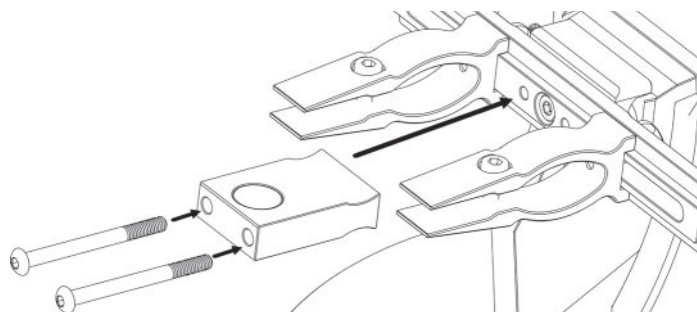

(fig. 14)

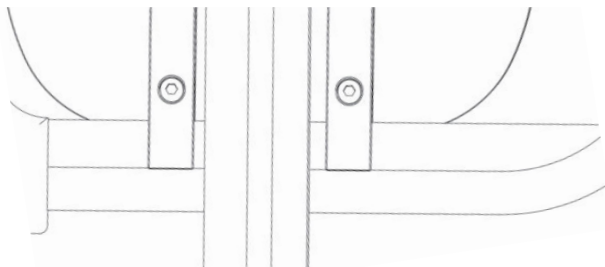

(fig. 15)

The adjuster (14) sets the scale in dicator opposite or near the corresponding icon. The sharpening angles in the table are valid when installing the compensator (11) in a position corresponding to the thickness of the abrasive (see 6.5) and the distance of the cutting edge of the knife from the edge of the jaws of the clamps 17 mm.

If it is necessary to sharpen at an angle of more than 25° per side, use the retractable hinge joint. Extend the hinge joint to the required height and fix it with a screw (fig. 13). The measuring of the angle in this case is carried out by using a marker (see 6.2), In this case, the angle measuring is carried out using a marker, or with the help of the digital protractor installed on the reference plane for the protractor (purchased separately).

Installation of the protractor's reference plane:

- ♦ Align the holes of the plane with the mounting holes on the frame of the device. (fig. 14)
- ♦ Use the screws to fix the plane on the frame (fig. 14)

Using the protractor:

- ♦ Approximately set the hinge joint to the required height. The hinge joint allows you to add from 0 to 10° to the sharpening angle.
- ♦ Install the holder with the abrasive on the knife, perpendicular to the cutting edge (fig. 15). The abrasive thickness compensator must be placed in the correct position (see 5.6).

- ◆ Place the protractor with a magnetic base on a stationary clamp and reset the protractor readings (fig. 16).
- ◆ Move the holder with the abrasive to the side and install the protractor on the plane for the protractor. Use the regulator to set the desired angle (fig. 17).

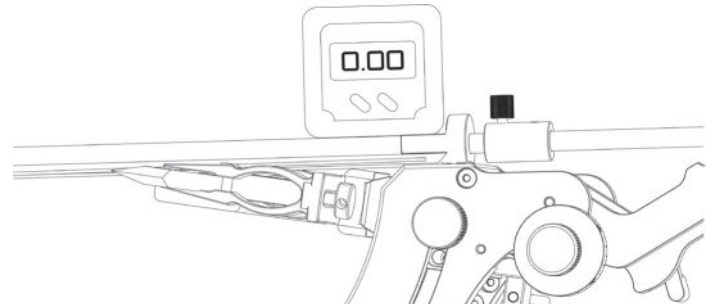

(fig. 16)

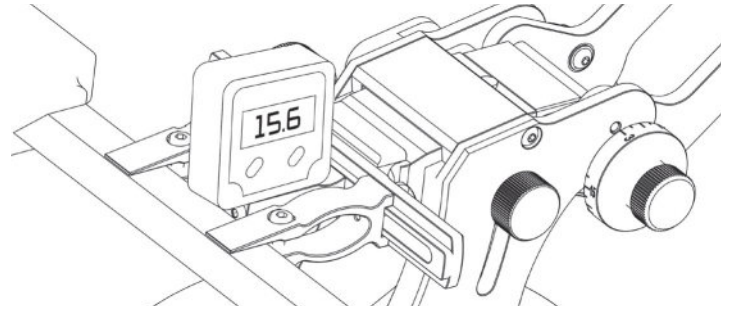

(fig. 17)

6. OPERATING PROCEDURE

6.1 Select the clamp installation option that matches the shape and size of your knife. Install the knife in the clamps so that the blade's reach over the edges of the jaws is as close as possible to 17 mm. Tighten the clamp screws with the 2mm clamp screwdriver from the kit. The jaws of the clamp should touch the knife tightly and without gaps, however, it is not necessary to apply excessive force when tightening, so as not to damage the jaws and screws of the clamps (fig. 18).

**only for a knife with a maximum width of 36 mm*

If the blade of the knife is thinner than 1.5 mm, replace the screws in the clamps with the screws M2.5x6 from the kit.

6.2 Fix the abrasive of the desired gritness in the holder (see 6.4) and install the knob (11) in the appropriate position (see 6.5). In order to get the existing angle, apply a paint marker on the edge of the knife, then run an abrasive over it and, focusing on the trace, adjust the sharpening angle so that in one movement the paint is removed across the entire width of the edge. Tighten the screw (12), remove the remaining paint with a napkin (fig. 19).

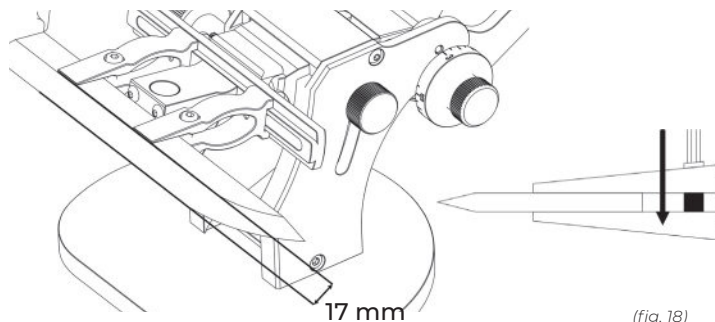

(fig. 18)

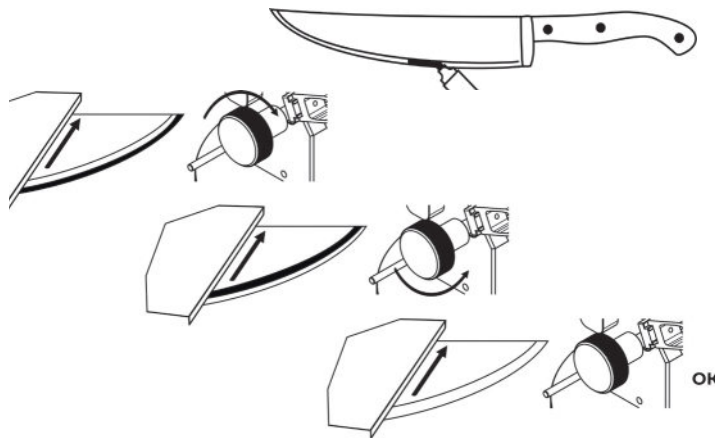

(fig. 19)

6.3 Sharpen the knife until a burr appears along the entire cutting edge on the back side, pull the abrasive holder (4) to the side, pull the flip lever (16) towards yourself and turn over the frame with the knife. Then sharpen the second side of the knife also until a burr appears on the back side (fig. 20).

6.4 Change the abrasives to smaller ones and repeat the operation (see 6.3.). Do not forget to set the knob (11) in the position corresponding to the thickness of the abrasive. During the sharpening process, micro-secondary bevels can be formed by increasing the sharpening angle by adjusting the compensator (11) by one division (0.13°). After finishing sharpening, wipe the knife with a soft cloth.

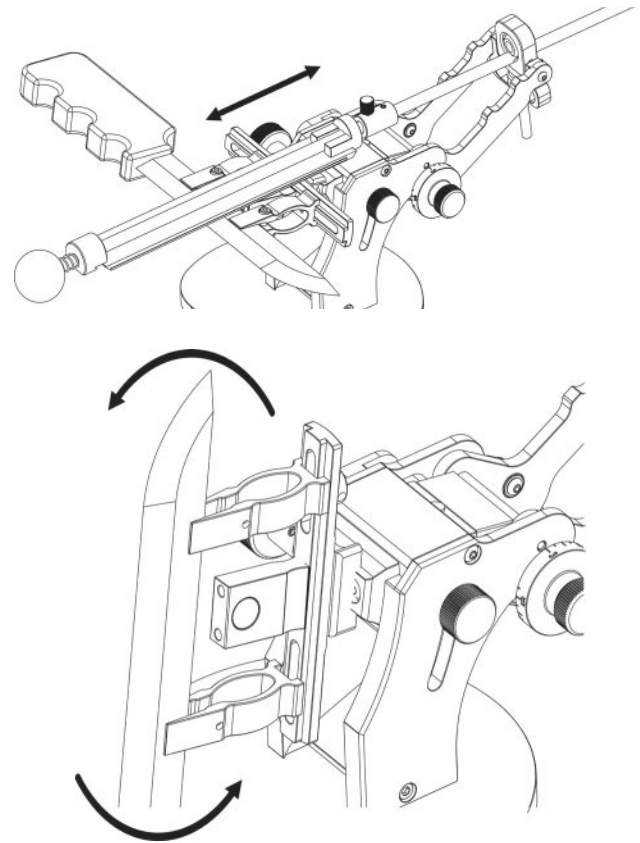

(fig. 20)

7. CLEANING AND MAINTENANCE

7.1 Clean the device from abrasive residues and metal dust with a soft cloth after each use.

7.2 Do not wash the device with abrasives, detergents, or under running water.

7.3 For proper operation of internal mechanisms it is necessary to periodically lubricate the device with industrial oil. There is a certain amount of oil in the device when it is delivered. Later on you need to add 2 drops of oil every 2-3 months to the oil tank, closed with a rubber stopper. For convenience use a syringe (fig. 21). Lubricate the clamp screws (6) with the same frequency.

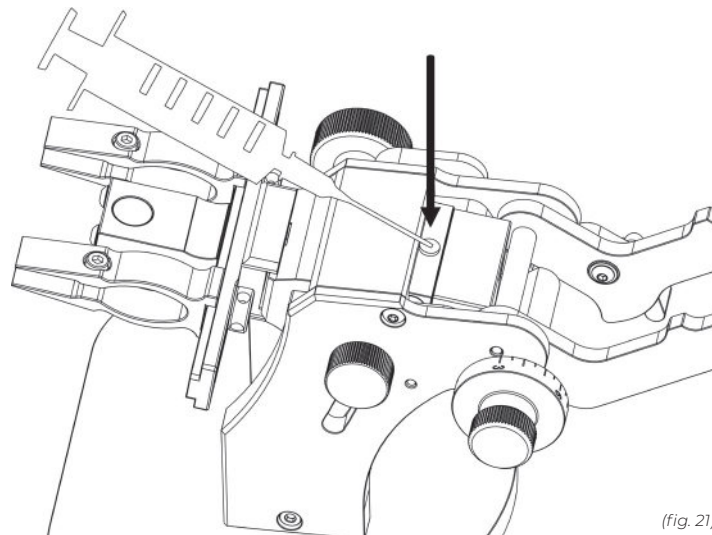

(fig. 21)

8. STORAGE AND TRANSPORTATION

Store the device in its packaging or protected from dust at a temperature of +1 to +40°C. It is allowed to be transported by all types of transport at temperatures from -40 to +50 ° C. If the device is transported at subzero temperatures, its use is allowed only after being in a room with a recommended temperature interval for at least 3 hours.

9. UTILIZATION

Utilization of the device and packaging is provided in accordance with the rules in the field of waste management of production and consumption. If possible, utilization of paper, polymer, and metal is provided in containers intended for these materials.

10. WARRANTY OBLIGATIONS

Current warranty conditions are listed on the Manufacturer's website. In case of contradictions, the conditions posted on the Manufacturer's website have priority:

<https://shop.tsprof.com/help/warranty/>

The warranty period for the product is 1 year from the date of sale, but not more than 1.5 years from the date of manufacture.

The warranty period can be extended according to special programs from the Manufacturer. The date of sale is the date of registration of shipping documents and/or the date of filling in the warranty card.

This warranty entitles the Buyer to free repair of the product in case of defects related to materials and assembly. Warranty, as well as non-warranty and post-warranty repairs are carried out directly from the Manufacturer.

The warranty does not apply to packaging materials.

Warranty repair of partially or completely disassembled equipment is excluded. Such repairs are possible on a paid basis.

WARRANTY REPAIRS ARE NOT CARRIED OUT IN THE FOLLOWING CASES:

- ◆ if the equipment is not used for the intended purpose specified in the operating instructions;
- ◆ if the equipment is not used for the intended purpose specified in the operating instructions;
- ◆ in case of defects due to non-compliance with the rules of storage and transportation, force majeure, as well as unfavorable atmospheric or

other external influences on the equipment, such as rain, snow, high humidity, heating, aggressive environments, etc.;

- ◆ in case of damage due to non-compliance with the operating conditions provided in the instructions or self-introduction of structural changes;
- ◆ if foreign objects get into the equipment;
- ◆ in the case of defects and breakdowns due to untimely scheduled maintenance and preventive maintenance, including cleaning and lubrication of equipment in accordance with the requirements of the operating instructions.

Setup, adjustment, maintenance and preventive maintenance of equipment (for example: cleaning, washing, lubrication, replacement of technical fluids) is not considered a warranty service and is provided on a paid basis.

The equipment is removed from the warranty in case of violation of the operating rules specified in the operating instructions. To send a product for warranty, non-warranty, post-warranty service, it is mandatory to send a consumer complaint to service@tsprof.com

The address for sending the product: Russia, Udmurt Republic, 426065, Izhevsk, ul. 10 let Oktyabrya, 80, office 405, ООО «Techno-studia Profil».

СВИДЕТЕЛЬСТВО О ПРИЕМКЕ И ПРОДАЖЕ

CERTIFICATE OF ACCEPTANCE AND SALE

Устройство заточное TSPROF Blitz Pro соответствует технической документации и признано годным для эксплуатации.

The TSPROF Blitz Pro sharpening device complies with the technical documentation and found to be serviceable.

Serial no.:

Дата приемки:

Date of acceptance:

Контролер:

Inspector:

 /

Заполняется при продаже:

Filled in at the time of sale:

Дата:

Date of sale:

Подпись продавца:

Seller's Signature:

TSPROF

RUS

TSPROF.COM

+7 (800) 550-22-14

+7 (3412) 79-40-19

info@tsprof.com

Производитель: ООО «Техностудия Профиль»,
426065, Удмуртская Республика, г. Ижевск,
ул. 10 лет Октября, д. 80, офис 405.

ENG

SHOP.TSPROF.COM

+1 (877) 638-82-48

sales@tsprof.com

Manufacturer: ООО «TSPROF», 426065, the Udmurt
Republic, Izhevsk, 10 let Oktyabrya str., 80, office 405.